

EAC



ИГРОВОЙ СТОЛ – АЭРОХОККЕЙ

Артикул: JG-AT-14801

Модель: BALTICA









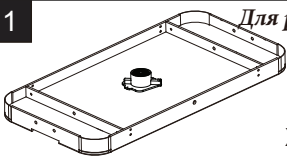

ВАЖНО!

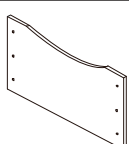
Перед началом эксплуатации устройства, ознакомьтесь со всеми инструкциями.

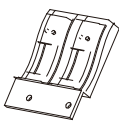

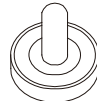
Сохраните данное руководство для дальнейшего использования.

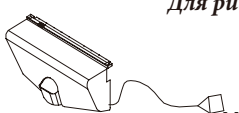
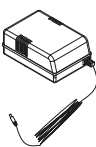
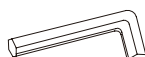
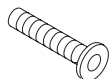
Спецификация данного продукта может отличаться от фото и может изменяться без предварительного уведомления.

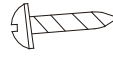
Сборочные единицы



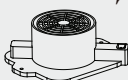
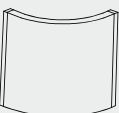





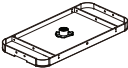

1  Игровое поле x1 Для рис.1	2  Правая ножка x2 Для рис.1	3  Левая ножка x2 Для рис.1	4  Боковая панель x2 Для рис.2
5  Регулировочная ножка x4 Для рис.1	6  Электронный счетчик x1 Для рис.3	7  Хоккейная шайба x2	8  Толкатель x2 Для рис.3
9  Войлочная наклейка x2 Для рис.3	10  Ворота x2 Для рис.3	11  Адаптер x1 Для рис.3	A1  Шестигранный ключ x1
A2  Болт x12 Для рис.1	A3  Шайба x12 Для рис.1	A4  Винт 4x12мм x16 Для рис.2,3	A5  Винт 3x15мм x2 Для рис.3

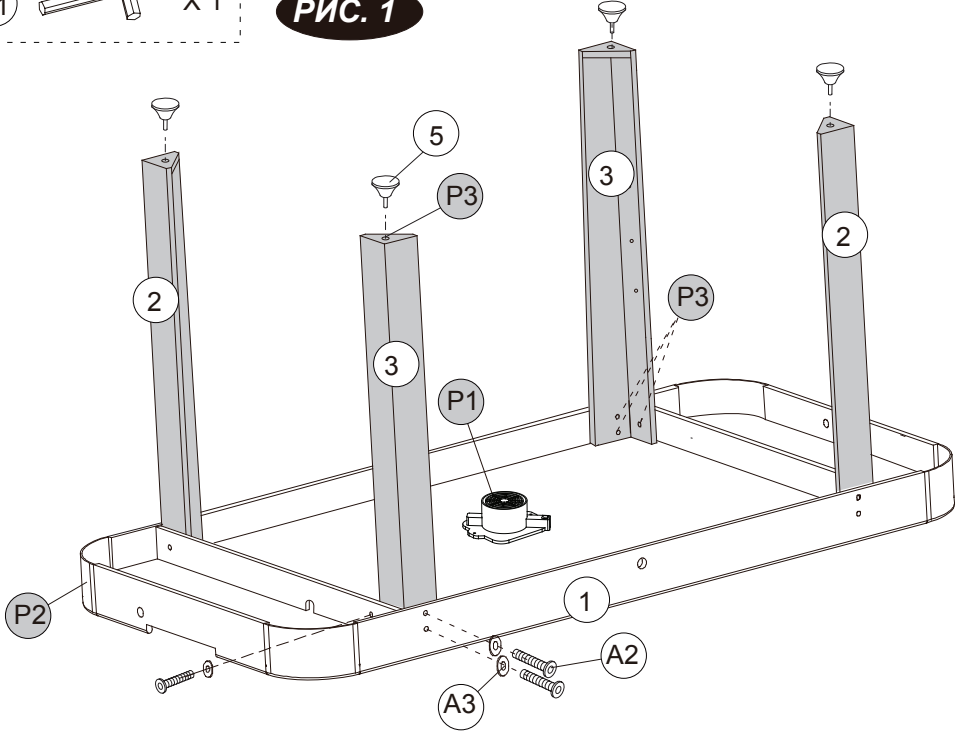

Предустановленные детали

P1  Мотор x1 Для рис.1	P2  Угловой козырёк x4 Для рис.1	P3  Т - Гайка x16 Для рис.1
---	---	---

ИНСТРУКЦИЯ ПО СБОРКЕ:





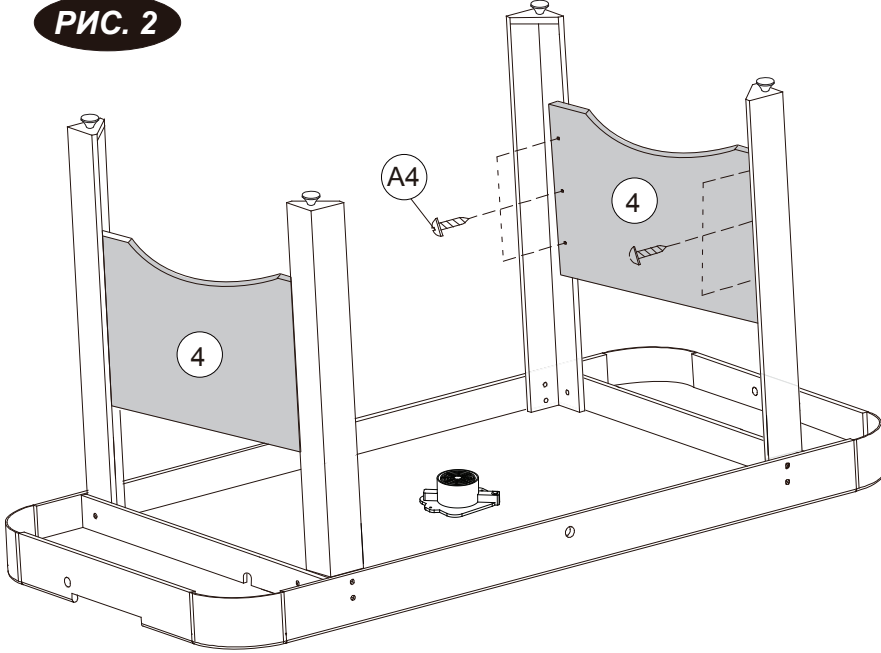

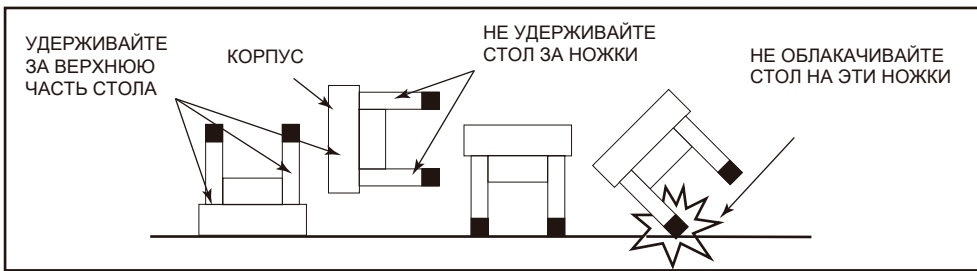
1. Найдите чистую, ровную поверхность, чтобы начать сборку вашего настольного хоккея.
2. Вытащите все детали из упаковки и убедитесь, что у вас в наличии все сборочные единицы, которые показаны в списке на странице с деталями. Аккуратно отрежьте или разорвите углы упаковочной коробки, чтобы ее нижняя часть могла использоваться в качестве рабочей поверхности.

1		X 1	A1		X 1
2		X 2	РИС. 1		
3		X 2			
5		X 4			
A2		X 12			
A3		X 12			
P1		X 1			
P2		X 4			
P3		X 16			

4		X 2	РИС. 2		
A4		X 12			



ВНИМАНИЕ: переворачивать стол рекомендуется двум сильным взрослым, как показано выше.
 1. Поднимите стол с земли.
 2. Переверните стол.
 3. Поставьте все четыре ноги одновременно на пол.

- 6  X 1
- 8  X 2
- 9  X 2
- 10  X 2
- 11  X 1
- A4  X 4
- A5  X 2

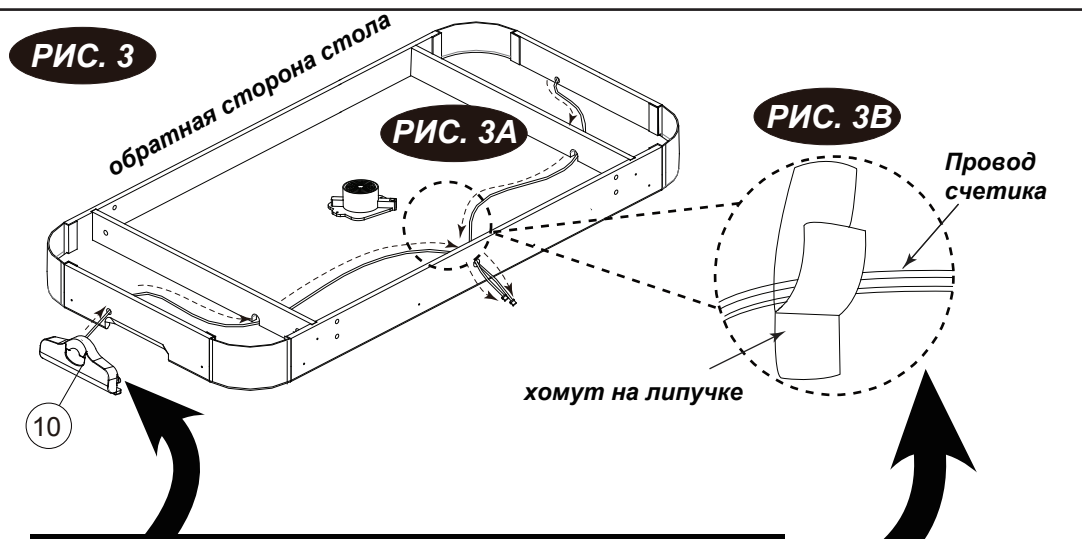

Замечание: Проденьте провода от ворот (#10-1) через торцевые отверстия и опоры игрового поля к открытому боковому желобу панели и используйте хомуты для фиксации проводов счетчика.

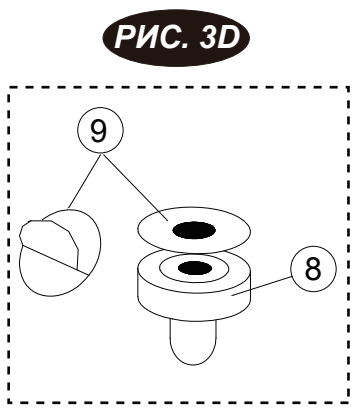
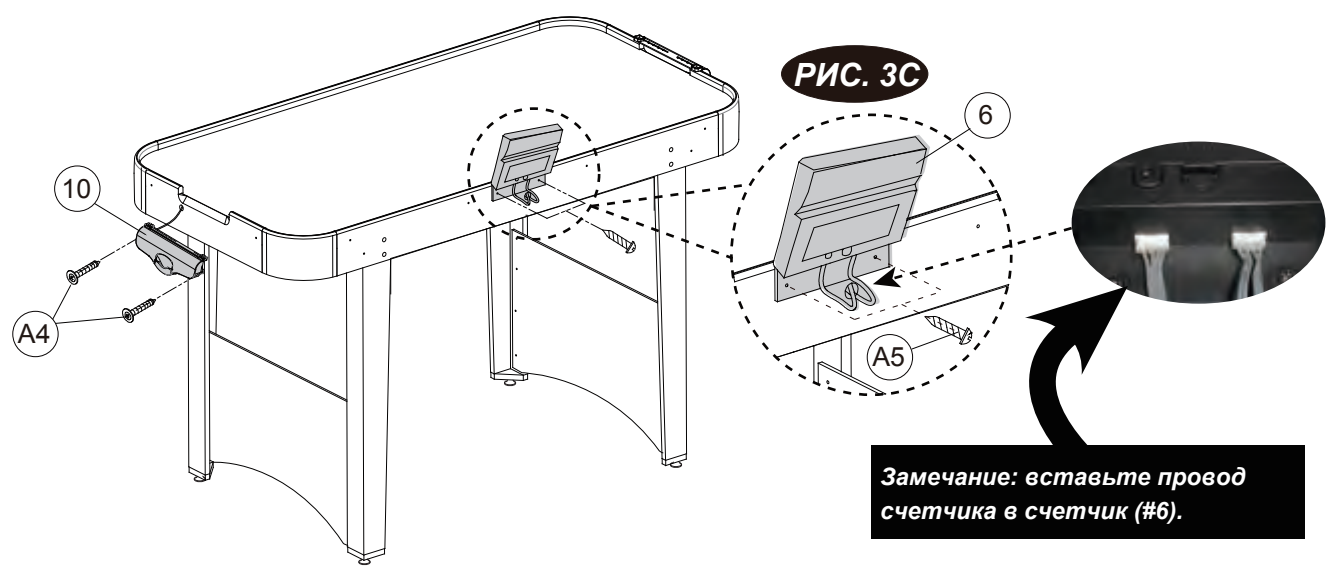

Замечание: Оторвите защитную бумагу от войлочной наклейки (#9) и приклейте эту наклейку к нижней поверхности толкателя (#8).

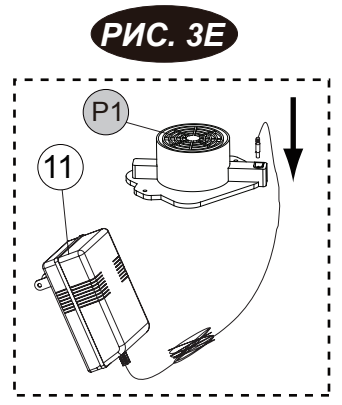



⚠ ВНИМАНИЕ:

- 1) Требуется 2 батарейки типа "AAA" (не включены).
- 2) Не используйте вместе старые и новые батарейки.
- 3) Не используйте одновременно щелочные, стандартные (углерод-цинк) или перезаряжаемые (никель-кадмиевые) батарейки.

ЭКСПЛУАТАЦИЯ ЭЛЕКТРОННОГО СЧЕТЧИКА

1. Вставьте батарейки

Батарейный отсек: снимите крышку отсека и вставьте 2 батарейки типа "AAA" в отсек. (2 батарейки типа "AAA" в комплект не входит). Когда табло Хозяева/Гости загорится "0", игру можно начинать.

2. Напоминания:

- a. Батарейки должны быть вставлены в соответствии с полярностью (+ и -).
- b. Перед установкой батареек очистите контакты батареек, а также устройства.
- c. Если вы долго не используете игровой стол, мы рекомендуем вам вынуть батарейки.

3. Когда забивают гол игроки команды "ХОЗЯЕВА", индикатор "ХОЗЯЕВА" показывает 1; когда забивают игроки команды "ГОСТИ", индикатор "ГОСТИ" покажет 1.

4. Первая команда, которая забьет 10 голов, побеждает в игре, индикатор победителя останется на цифре 9 и начнет мигать в течение нескольких секунд.

5. После игры вы можете нажать кнопку "ПЕРЕЗАГРУЗКА", чтобы начать новую игру и обнулить индикаторы ХОЗЯЕВА/ГОСТИ.

Замечание:

1. Вы можете нажать кнопку "ПЕРЕЗАГРУЗКА" в любой момент, чтобы сбросить счетчик на первоначальный уровень.
2. Вы можете нажать "ON/OFF" в любое время, чтобы выключить счетчик. Нажмите снова "ON/OFF", чтобы включить счетчик.